

Руководство по эксплуатации компрессоров серии DL300/EW

Данное оборудование является надежным, безопасным и простым в эксплуатации, с низким уровнем шума и легким в обслуживании.

Условные обозначения:



Внимание: Опасно, напряжение



Предупреждение : не прикасайтесь во время работы



Важно: смотрите инструкцию

1. Область применения

Данное оборудование применяется для подачи сжатого воздуха на стоматологическую установку.

2. Описание

Основной принцип работы компрессора: при запуске компрессора, сжатый воздух непрерывно подается в ресивер компрессора через обратный клапан. При подъеме давления воздуха до заданного значения, компрессор автоматически отключится, при падении давления воздуха в ресивере ниже минимального значения, автоматически включится. Данные значения предустановлены заводом-изготовителем.

3. Комплектация

Оборудование включает в себя: компрессор, ресивер, регулятор давления, воздушный фильтр, трубки подвода воздуха.

4. Характеристики

Номер модели	Габариты, мм	Производительность, л/мин	Мощность, кВт	Объем ресивера, л.	Уровень шума, дБ	Вес, кг
DL300/2EW-35L	400*400*670	105	0.85	35	60-65	28
DL300/3EW-60L	800*350*690	140	1.12	60	70	66

5. Монтаж и эксплуатация

1. Разместите компрессор в чистом, сухом, хорошо проветриваемом помещении.
2. Убедитесь, что линия подключения электропитания отвечает необходимым требованиям.
3. Достаньте воздушный фильтр и установите его на компрессор.
4. Проверьте правильность подключения и установки всех частей компрессора.
5. Закройте все краны и подключите к электропитанию.
6. Проверьте отсутствие протечек воздуха.

7. При достижении значения 0,8 Мпа (8 бар), регулятор давления автоматически отключит электропитание и остановит компрессор.



Регулятор давления настраивается заводом-изготовителем. Несертифицированный персонал не допускается к регулировке регулятора давления.

8. Подключите трубку стоматологической установки к выпускному крану компрессора.
9. Регулятор давления настроен на отключение компрессора при достижении – 0,8 Мпа (8 бар), на включение – 0,5 Мпа (5 бар).
10. Реле температуры встроено в электромотор. Если произойдет перегрев мотора компрессора, оно автоматически отключит электропитание. Компрессор можно запустить после полного охлаждения.
11. Рекомендуется размещать компрессор вдали от другого оборудования.
12. Производитель не несет ответственности за ремонт или замену частей оборудования, без согласования с производителем, либо если характеристики электросети не соответствуют требуемым.



Запрещается прикасаться к радиатору компрессора, входной воздушной трубке, кранам при работающем компрессоре.



Когда компрессор не используется, отключите его от электросети и стравите оставшийся под давлением воздух. Слейте конденсат.



При подключении к компрессору нескольких установок, необходимо убедиться в правильном подсоединении всех подводящих воздушных трубок.

6. Обслуживание компрессора

Данное оборудование легко в уходе, просто в обслуживании, надежно и безопасно. Чтобы продлить срок службы компрессора, выполняйте следующие действия:

1. При длительной работе компрессора образуется конденсат в ресивере, необходимо не реже 2-х (двух) раз в неделю осуществлять сброс конденсата из ресивера.
2. Поддерживать чистоту внешних поверхностей компрессора. Вытирать их ветошью, не реже 2-х (двух) раз в месяц при отключенном от сети компрессоре.
3. Менять фильтр элемент как минимум раз в месяц.
4. Производить замену манжеты поршня по мере износа.

Манжета поршня рабочая часть компрессора. При длительной работе компрессора, трение приводит к износу манжеты, следствием чего возникают неполадки компрессора.

Замена манжеты (см. Рис.1):

- отключите компрессор от сети, сбросьте остаточное давление воздуха и подождите до полного охлаждения компрессора;
- открутите воздушную трубку, фиксирующие винты на крышке компрессора и снимите ее, снимите клапанную крышку и осторожно выньте цилиндр;
- открутите четыре фиксирующих винта поршня и замените манжету;
- сборку произведите в обратной последовательности.



Рис. 1

5. Очистка воздушного фильтра (см. Рис. 2)

Разберите воздушный фильтр как показано на рисунке 2, выньте бумажный фильтр и замените новым



Рис. 2

Предупреждение:

1. Во избежание травм, убедитесь, что компрессор отключен от сети, сброшено остаточное давление, прежде чем выполнять любые манипуляции по очистке.
2. Во время очистки избегайте повреждений любых внутренних и внешних поверхностей деталей компрессора.

7 Ошибки и их устранение

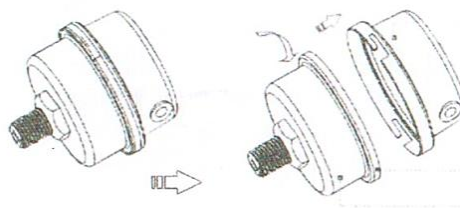
Описание ошибки	Возможные причины	Решение
Компрессор не работает при подключении электропитания	<ol style="list-style-type: none"> 1. Электропитание не подключено. 2. Напряжение на входе не соответствует требуемому. 3. Перегорел предохранитель 4. Отказ компонентов компрессора 	<ol style="list-style-type: none"> 1. Проверьте подключение и силовую розетку. 2. Убедитесь, что напряжение на входе соответствует требуемому. 3. Замените предохранитель. 4. Свяжитесь с производителем.
Внезапная остановка во время работы	<ol style="list-style-type: none"> 1. Перегрев мотора. 2. Перегорел предохранитель 3. Напряжение на входе не соответствует требуемому. 	<ol style="list-style-type: none"> 1. Отключите электропитание, охладите компрессор и включите заново. 2. Замените предохранитель. 3. Убедитесь, что напряжение на входе соответствует требуемому.
Компрессор работает, давление постоянно низкое.	<ol style="list-style-type: none"> 1. Много пыли на фильтре 2. Износ манжеты 	<ol style="list-style-type: none"> 1. Замените воздушный фильтр 2. Замените манжету

10. Условия рабочей окружающей среды, хранения и транспортировки

1. Условия рабочей окружающей среды

Температура: от + 4°C до + 40°C

Относительная влажность воздуха: 30-80%

Атмосферное давление: 70-106 кПа

2. Условия хранения и транспортировки:

Температура: от + 10°C до + 40°C

Относительная влажность воздуха: 10-95%

Атмосферное давление: 50-106 кПа

Погрузка, транспортировка и разгрузка оборудования должна быть аккуратной. Не кантовать. Беречь от влаги, солнечных лучей. Не допускается перевозка вместе с легковоспламеняющимися и взрывоопасными веществами. Склад хранения должен быть хорошо проветриваемым.

11. Описание

DL300/2EW-35L

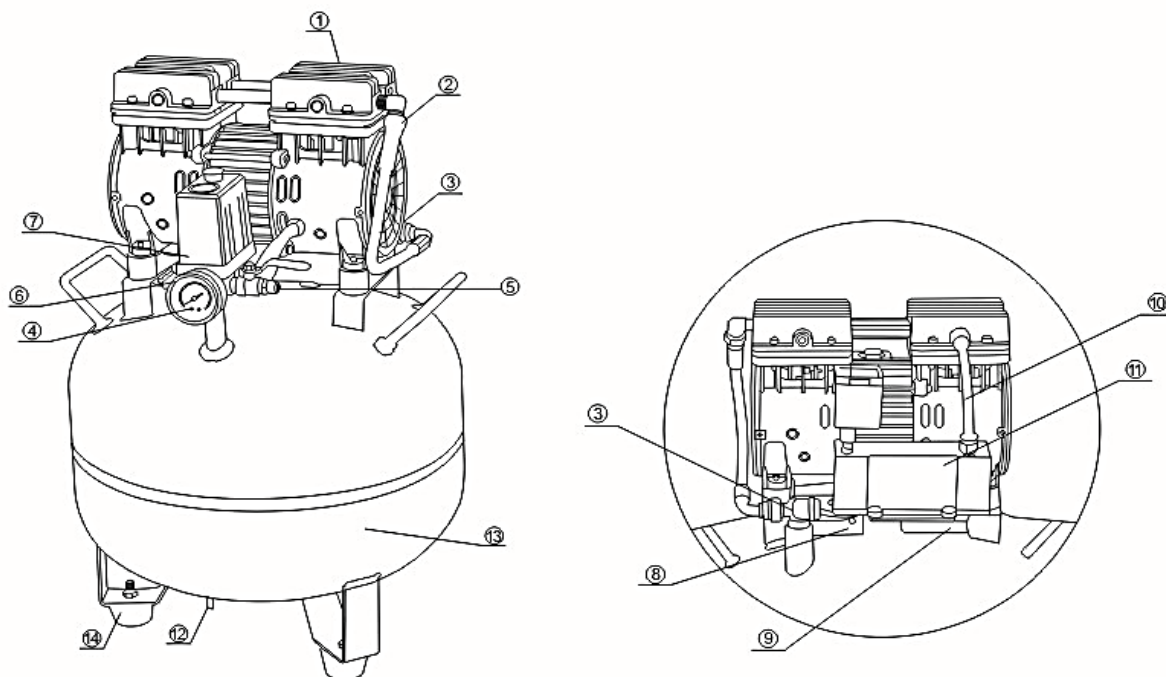

1.Компрессор	8.Соленоидный клапан
2.Трубка высокого давления	9.Конденсатор
3.Обратный клапан	10. Воздухозаборная трубка
4.Манометр	11.Фильтр воздушный
5.Воздушный кран	12.Сливной кран
6.Предохранительный клапан	13.Ресивер
7.Регулятор давления	14.Опоры

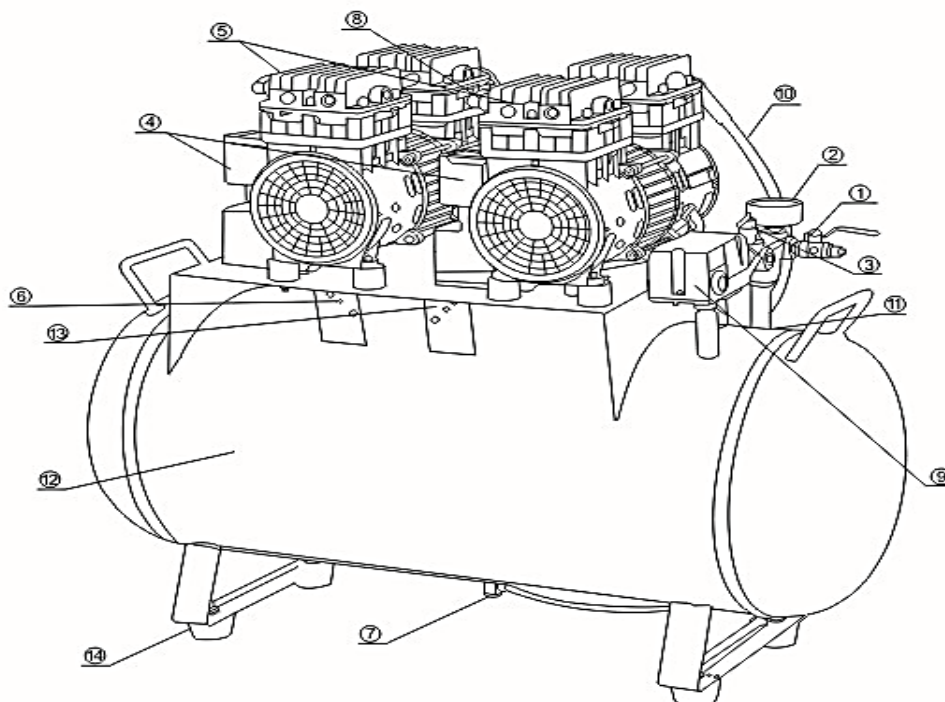

1. Воздушный кран	8. Воздухозаборная трубка
2. Манометр	9. Регулятор давления
3. Предохранительный клапан	10. Трубка высокого давления
4. Фильтр воздушный	11. Обратный клапан
5. Компрессор	12. Ресивер
6. Конденсатор	13. Соленоидный клапан
7. Сливной кран	14. Опоры

12. График ежегодных проверок

Объект проверки	Период проверок				Описание проверки
	ежего дно	каждые 2 года	каждые 3 года	каждые 4 года	
Электропроводка	●				Проверьте отсутствие скачков тока и изоляционное сопротивление мотора (сопротивление между токопроводящим и заземляющим проводами более 1 мегаом)
Регулятор давления	▲				
Мотор					Заменить при возникновении проблем
Электропроводка	●				Проверьте на гибкость и отсутствие трещин
Регулятор давления	▲				
Мотор				▲	Меняйте резиновые трубки каждые 4 года
Вентилятор	●				При возникновении любой трещины необходимо заменить
Клапаны		●			Очистите от загрязнений или замените
Уплотнительное кольцо, прокладка		●		▲	Заменить при потере эластичности или деформации. Заменить через 4 года
Манжета поршня	●	▲			При износе необходимо заменить Заменить через 2 года
Цилиндр	●			▲	При износе необходимо заменить Заменить через 4 года
Подшипник		●		▲	Заменить
Ресивер	●				Проверьте отсутствие протечек воздуха, коррозии

					ресивера
Предохранительный клапан	●				Проверьте отсутствие протечек воздуха и корректность работы
Манометр	●				Убедитесь, что стравлено остаточное давление в ресивере, проверьте значение манометра – оно должно быть нулевым. Если значение больше 0,1 Мпа - замените манометр

График ежедневных проверок

Объект проверки	Период проверок				Описание проверки
	ежедневно	раз в неделю	ежемесячно	раз в год	
Сливное отверстие ресивера	● Без осушителя	● С осушителем			
Предохранительный клапан		●			Проверьте предохранительный клапан, убедитесь, что нет протечки воздуха. В случае любого повреждения – замените клапан
Нестандартная вибрация / шум			●		
Регулятор давления			●		
Винты и гайки			●		Степень натяжения. Если ослабли - затяните
Фильтр			●		Используйте поток сжатого воздуха, чтобы очистить фильтр. В случае сильного загрязнения – замените фильтр
Корпус и трубки				●	Проверьте отсутствие протечек. Проверьте способность компрессора выдержать максимальное давление в течение 30 минут, а также снижение давления от максимального не более чем на 15%. Если давление снизилось больше чем на 15% произведите диагностику и ремонт
Внутренние и внешние части компрессора			●		В случае сильной загрязненности и запыленности окружающей среды, проверки следует проводить чаще.

● – проверка ▲ – заменить

13. Защита окружающей среды

Оборудование не содержит опасных и токсичных элементов. По истечении срока службы утилизируйте в соответствии с требованиями местных органов регулирования.